

# TERMOREG

firma pro automatizaci

## KLAPKA K3 / 220N (L), K2 / 220N

**VYUŽITÍ:** KLAPKA neboli kruhový rozdělovač je určen pro přesměrování toku sypkých hmot na 2, 3, 4 a více různých cest.

**PROVEDENÍ:** Zařízení se skládá ze dvou částí: rámu a otočné roury pro přesměrování dopravních cest. Rám je vyroben z ocelových čtvercových profilů 30x30x2 mm. Otočná roura je dimenzována dle patřičného průměru 159, 219, 350 mm aj. se silou stěny od 4 do 8 mm. V případě opotřebení této roury otěrem ji lze snadno vyměnit, aniž by bylo nutné demontovat celé zařízení a s ním kus potrubního systému. Roura je připojena k otočnému talíři přes clampový spoj.

Rozdělovač je řízen servopohonem. Doba přestavení z jedné krajní polohy do druhé je cca 10 s. Rozdělovač může být použit nejen k přesměrování toku, ale také pro uzavření dopravní cesty. V případě řízení rozdělovače servopohonem s linkou RS 485 není nutné jednotlivé polohy vybavovat snímači polohy. Mezi kruhovou otočnou deskou a spodní rámovou deskou je kruhový plast pro snadný chod zařízení.

### ROZMĚRY:

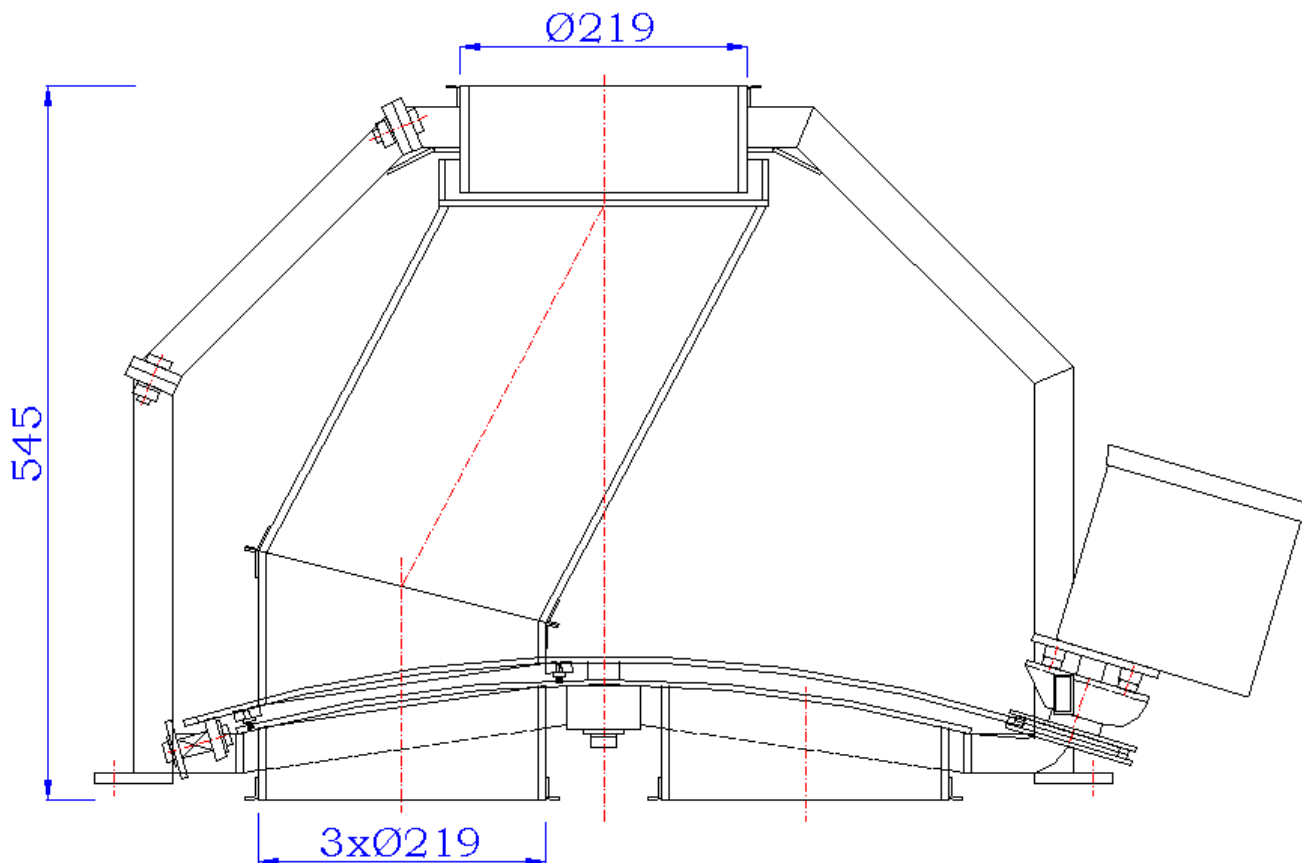

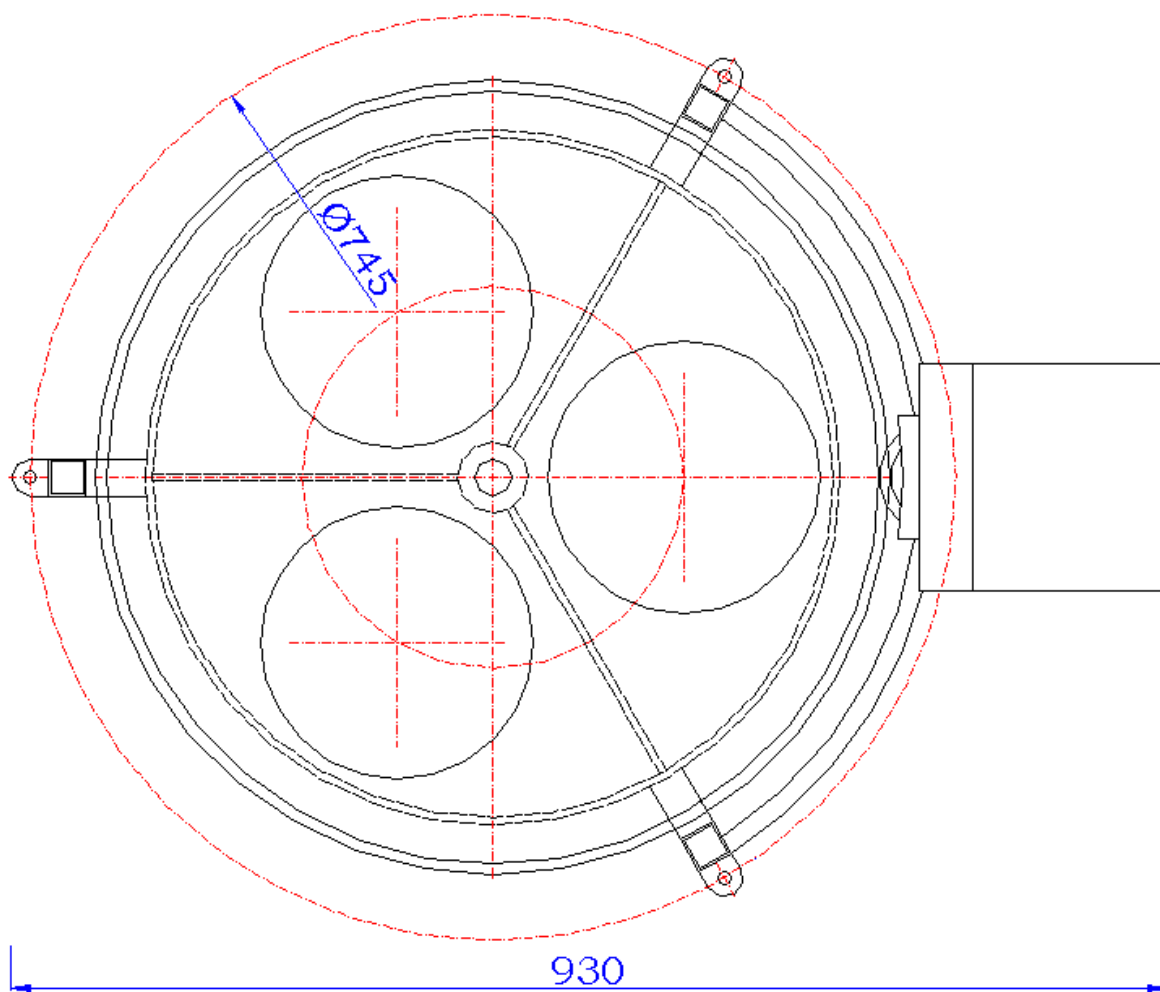

*Drahomil Klimeš, 696 21 Prušánky 352, tel. +420 518 374 614, fax +420 518 374 616*  
[www.termoreg.cz](http://www.termoreg.cz), [termoreg@termoreg.cz](mailto:termoreg@termoreg.cz), [obchod@termoreg.cz](mailto:obchod@termoreg.cz)